

▲ Pivotal关键事项

1	本体PP蓝色材质
2	PP浮球24X22X9.5
3	低功率下通

Size classification 尺寸分类
▲ Pivotal关键的 ▲ Important重要的

版本	变更内容	变更日期	变更人
A-01	新建图纸		zff

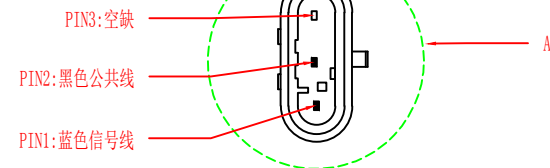
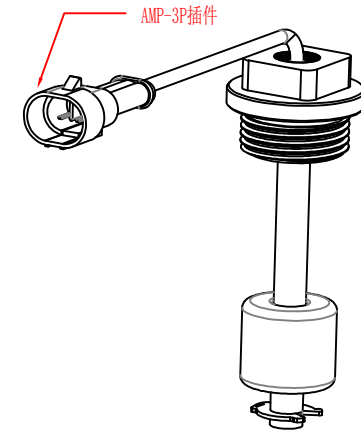
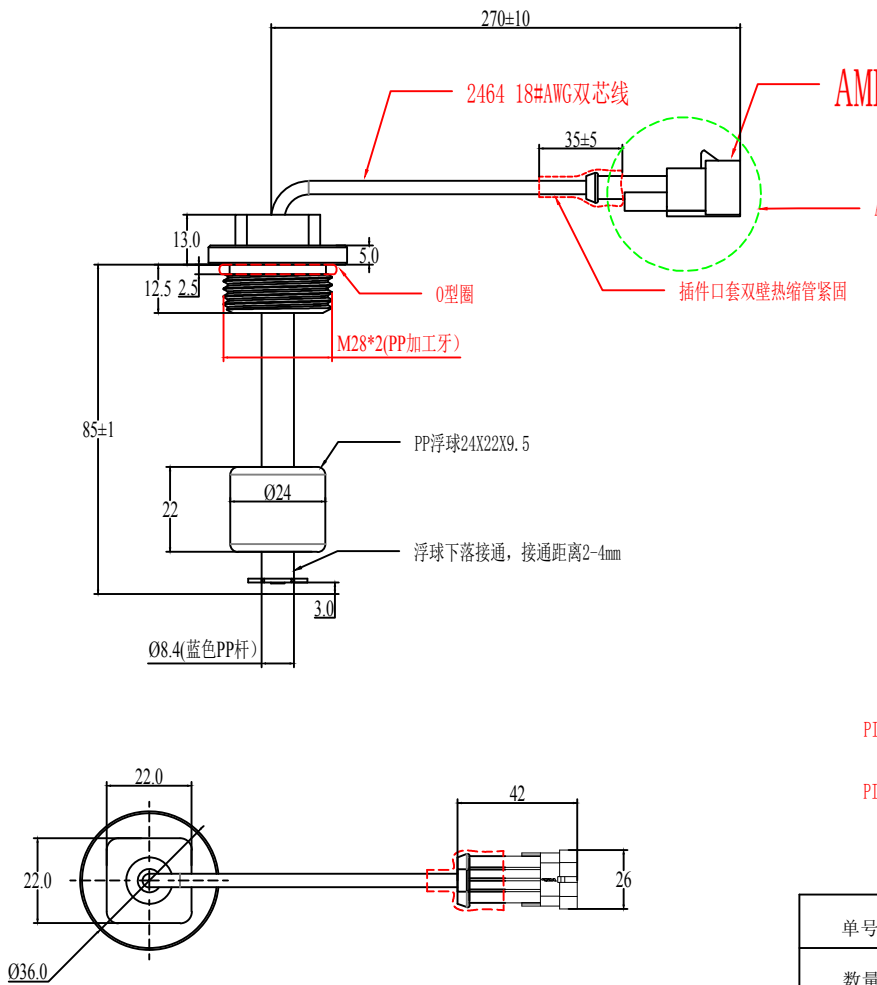
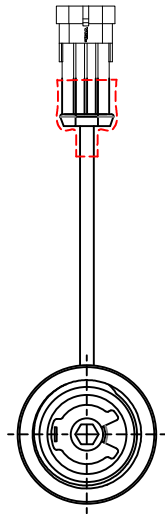

Unit:mm
未批差:
按ISO2768C执行

Material Specification 材质规格	Switch Characteristic 簧管描述	Operating Characteristic 使用特性
1. Float body : 本体 PP	1. Contact from : 接触方式 A	1. Resonant Frequency : 共振频率 2500Hz
2. Float ball : 浮球 PP浮球24X22X9.5	2. Max Contact Rating : 最大功率 10W	2. Max Operating Frequency: 最大工作频率 500Hz
3. E-Ring : 档片 PP	3. Max Switching Voltage : 最大开关电压 200VDC	3. Tempe operating : 使用温度 0~+80℃
4. O-Ring : 垫片 Silicon	4. Min Breakdown Voltage : 最小崩溃电压 220Vdc	4. Humidity : 湿度 95%RH(80℃)
5. Screw nut : 螺母 PP	5. Max Switching Current : 最大开关电流 0.5A	5. Application : 应用 Water float sensor
6. Wire: 线材 2464 18#AWG双芯线	6. Max Contact Resistance : 最大接触电阻 300mΩ	
7. Wire: 安装式 M28*2牙安装	7. Min Insulation Resistance: 最小绝缘电阻 10 ¹⁰	

单号:		外协加工零件名称	外协加工零件版本号
数量:		M28*2PP螺丝头	PMPMCP25-01
出货日期:			

单位Unit:	mm	名称Style:	浮球开关	型号Part name:	LS-8001-601
材质Material:	PP	SODOWELL			
制图Drawn:	ZFF				
尺寸Size:	A4	版本号: LS-8001-601		日期: 2021.8.7	
版本Issue:	A-01	TOLERANCE:	SURFACE ROUGHNESS:	PROJ:	比例SCALE:
审核Approval:		ISO 2768 C	AR=12.5		1:1