

深圳市兴道韦尔科技有限公司
SODOWELL Magnetic Contact Switch Specification Sheet

Spec. No. 规格书编号: S1015

REV.: A1

Page:1/4

版次 Rev.	变更内容 Revision History	发出日期 Issue Date	制作 Lssue By	复核 Checked by	批准 Approved by
A0	首版 Original Release	2023.09.19	吴恒武	—	陈利英
A1	取消磁铁部分.	2024.04.19	吴恒武	—	陈利英



Product Name: Magnetic Contact Switch
制品名称: 门磁开关

Product Number: SD-8561W-010
型 号: SD-8561W-010

深圳市兴道韦尔科技有限公司

SODOWELL Magnetic Contact Switch Specification Sheet

Spec. No. 规格书编号: S1015

Rev.: A1

Page: 2/4

1. Scope 适用范围:

This specification sheet covers the specification of magnetic contact switch SD-8561W-010.
此规格书记载了门磁 SD-8561W-010 的规格。

2. Outline Dimension:

形状尺寸:

Refer to Page 2 [Outline Dimension]

参阅第 2 页 [外形尺寸图]

3. Contact Form:

接点形式:

A type (normal open) contact.

A 型接点 (常开)

4. Electrical Properties:

电气特性:

4 - 1. Max. Contact Rating

最大接点容量

10 W

功率 10 W

4 - 2. Max. Switching Voltage

最大使用电压

DC 28V

直流电压 28V

4 - 3. Max. Switching Current

最大使用电流

DC 0.5A

直流电流 0.5A

4 - 4. Max. Carrying Current

最大通电电流

DC 1.0A

直流电流 1.0A

4 - 5. Initial Contact Resistance

接点阻抗

300 mΩ Max.

电阻值 300 mΩ 最大

4 - 6. Insulation Resistance

(Terminal to Case)

端子和外壳之间的绝缘阻抗

$10^8 \Omega$ Min. (DC500V)

电阻值最少 $10^8 \Omega$ (直流电压 500V)

4 - 7. Breakdown Voltage

(Terminal to Terminal)

端子间绝缘耐压

DC250V Min. (Cut-off Current 1mA, in 1 minute)

直流电压 250V 以上 (切断电流为 1mA, 1 分钟)

4 - 8. Electrical Life

电气寿命

10^6 operations Min. (DC 100V, 0.1A, Load R)

10^6 次数以上 (DC 100V, 0.1A, R 负载)

5. Mechanical Properties:

机械特性

5 - 1. Shock Resistance

耐冲击性

30G Max

30G 以下冲击不误动作

5 - 2. Vibration Resistance

耐振动性

Vibration frequency of 10~55Hz. Amplitude of 1.52mm at (X, Y, Z), 3 directions, 2 hours.

X、Y 和 Z 三个方向各振 2 小时, 振动频率 10~55Hz, 振幅 1.52mm, 无出现异常。

5 - 3. Mechanical Life

机械寿命

10^7 operations Min. (No load)

10^7 次数以上 (无负荷于接点间)

6. Operating Condition:

使用环境:



深圳市兴道韦尔科技有限公司

SODOWELL Magnetic Contact Switch Specification Sheet

Spec. No. 规格书编号: S1015

Rev.: A1

Page: 3/4

- | | |
|--------------------------------------|--|
| 6-1. Operating Temperature
使用温度范围 | -10°C ~ +60°C |
| 6-2. Operating Humidity
使用环境湿度 | RH80% Max.
RH80% 最大 |
| 6-3. Application
使用场所 | Indoor
室内 |
| 7. Operating Characteristic
动作特性 | Refer to page 2 [Operating Characteristic]
参阅第 2 页 [动作特性] |

[Outline Dimension]

[外形尺寸图]

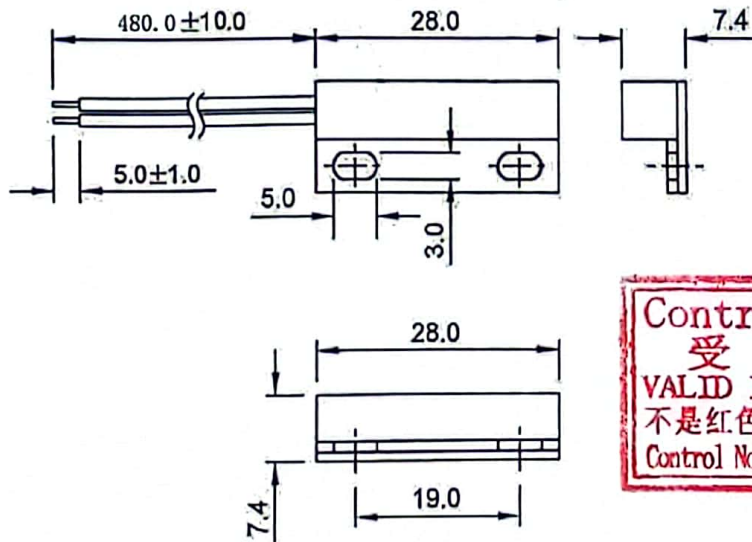

Control Document
受控文件
VALID IN RED
不是红色不受控
Control No(控制号): 2024-4-19

[Operating Characteristic]

[动作特性]

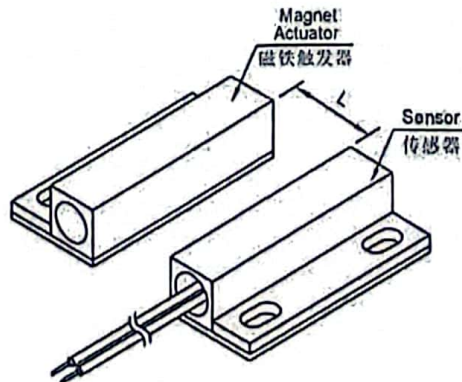

深圳市兴道韦尔科技有限公司

SODOWELL Magnetic Contact Switch Specification Sheet

Spec. No. 规格书编号: S1015

Rev.: A1

Page: 4/4

- ON distance is 25mm Min.
磁铁触发器和传感器的距离大于或等于 25mm 时 ($L \geq 25\text{mm}$), 传感器必须为 ON。
- OFF distance is 50mm Min.
磁铁触发器和传感器的距离小于或等于 50 mm 时 ($L \leq 50\text{mm}$), 传感器必须为 OFF。

[Installation Instruction]

[安装示意图]

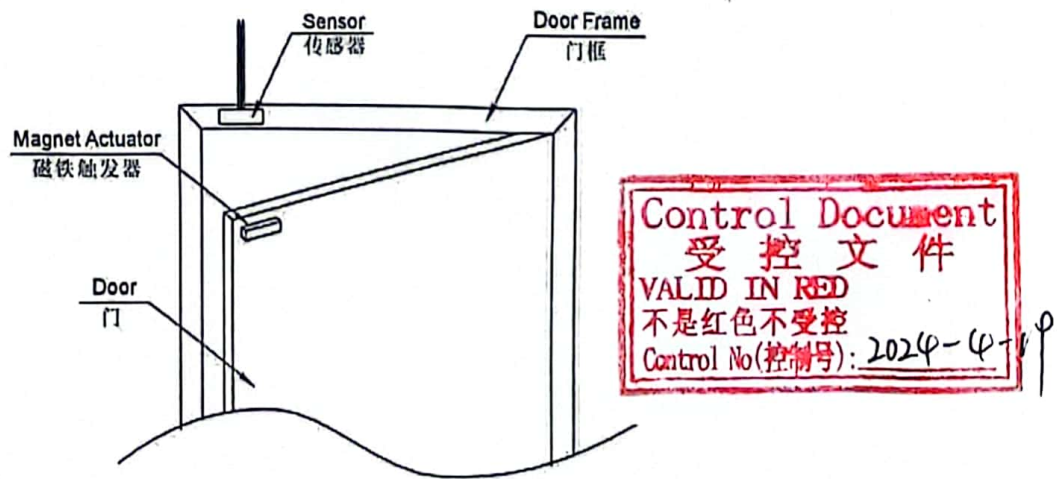

- When shut off the door, the sensor will be actuated to ON.
当门关上时, 传感器产生闭合 (ON) 的动作。
- When open the door, the sensor will be actuated to OFF.
当门打开时, 传感器产生断开 (OFF) 的动作。

产品刻印:

Product Laser Marking:

